

ВЕСТНИК
СОВРЕМЕННЫХ
ИССЛЕДОВАНИЙ

ISSN 2541-8300

4-7 (34)

ORCACENTER.RU

ОМСК 2020

Электронный научный журнал
Издается с 2016 года
Выходит один раз в месяц

№ 4-7 (34)
Август 2020 г.

ВЕСТНИК СОВРЕМЕННЫХ ИССЛЕДОВАНИЙ

ISSN 2541-9528

Издание предназначено для научных и педагогических работников, преподавателей, докторантов, аспирантов, магистрантов и студентов с целью использования в научной работе и учебной деятельности.

Журнал выпускается по материалам международной научно-практической конференции «Вопросы современных научных исследований».

Информация об опубликованных статьях передается в Научную электронную библиотеку ELIBRARY.RU от 24.04.2019 г. № 180-04/2019.

За содержание и достоверность статей ответственность несут авторы. Точка зрения редакции не всегда совпадает с точкой зрения авторов публикуемых статей. Ответственность за аутентичность и точность цитат, имен, названий и иных сведений, а также за соблюдение законов об интеллектуальной собственности несут авторы публикуемых статей.

Веб-сайт: <https://orcacenter.ru>

E-mail: conf@orcacenter.ru

Тел. 8-977-348-8176

Адрес для переписки: 644007, г. Омск, ул. Герцена, 65/1, 26

Омск
2020

Содержание

Kholmuminov SH.R. Arranging labor migration by applying efficient mechanisms in rural areas of Uzbekistan.....	4
Аксененко Я.С. Бюджетная политика Российской Федерации в социальной сфере: направления и риски развития	13
Багаури А.М. Склонность к депрессивным состояниям у студентов с разным уровнем субъектности.....	16
Брандт Д.И. Использование объяснительно-иллюстративного метода обучения на занятиях по дисциплине «теория государства и права»	20
Дзангиева Д.И. Лингвокультурологический анализ концептов «правда» и «ложь» в русской и ингушской паремиологических картинах мира	23
Костоева М.Х. Использование молодежных жаргонов в языке СМИ	25
Легасова К.К. Физические подходы в экономике	28
Урусов С.К. Современные тенденции в применении двойных главных передач на примере отечественных и зарубежных фирм.....	31

УДК 001

Arranging labor migration by applying efficient mechanisms in rural areas of Uzbekistan

Kholmuminov SH.R.

Tashkent State University of Economics, Professor.

This article is devoted to the consideration of issues related to efficient organizational and economic mechanisms for arranging labour migration in rural areas. In addition, the article presents social surveys conducted with the aim of studying the impact of these mechanisms, as well as scientifically-grounded proposals and recommendations.

Key words: labour migration, labour force export, rural development, social survey, Uzbekistan.

1. Introduction

In the Republic of Uzbekistan 49,4% of the total population is currently residing in rural areas. The number of labour resources in Uzbekistan constitutes 18666,3 thousand people and out of them 8716,8 thousand or 46,7% percent live in rural areas. Inadequate number of jobs in rural areas, low labour costs, poor labour income, poor living conditions, lack of specialized working environment, lack of skilled workers, etc. are considered the the reasons of the labour migration. This requires the study of efficient organizational and economic mechanisms of domestic and external migration and a clear sociological assessment of their impact on the unemployment conditions.

According to the International Organization for Migration, the total number of international labour migrants in the world accounts for 258 million people, and money transfers in the amount of 429 billion USD out of of 601 billion USD, made by these international labour migrants, have been allocated to the developing countries. According to the forecasts, by 2050 the total number of international migrants will constitute 230 million people. Such a high proportion of international migrants occurred in 2013 and accounted for 3,2% of the world population.

It is advisable to use the experience of advanced foreign countries on arranging efficient labour migration in the world. For example, the government of Turkey seeks to attract remittances based on various preferential interest rates and special investment schemes. In particular, the government has set up “Operating Investment Banks”, which provide migrant remittances to various industrial projects and enable returning migrants to work at enterprises with their own funds. In addition, the government has established special cooperatives, with the right to work abroad, envisaged that their members spend their money abroad on various commercial and infrastructure projects.

The Philippines, which ranks third in the world in terms of labour exports and remittances, is admitted as the country with the most reasonable policy in this regard. Unlike other countries in South-East Asia, this country pays a particular attention to the protection of the rights of labour migrants and their families in the process of labour migration organization. As the experience of the Philippines illustrates, the policy, implemented in this area, has become a solid foundation of the increase of the foreign currency reserves, improvement of the balance of payment, establishment of small businesses by the families – recipients of these money remittances, for the opportunity to get education on the contract basis, upgrading qualifications and skills of the migrants returned, raising the volume of

investments made in the construction of housing facilities, as well as inbound tourism development.

The Kingdom of Morocco possesses extensive experience in regulating international labour migration processes. Morocco is considered to be the leading country in Europe with the largest labour force and the number of foreign remittances in the region of Africa. Its geographical location and historic relations have contributed to the development of the country's labour exports and created the Moroccan Diaspora, which accounts for about 10 percent of the country's population permanently residing abroad. In recent years, there has been a decline in the number of migrant workers leaving Morocco, and currently there is commenced the migration from Spain to Morocco. This indicates the improvement of the economic situation in the country.

External labour migration in rural areas of the Republic of Uzbekistan has basically informal character. This is due to the seasonal, temporary and repetitive nature of this type of labour migration. Without the necessary permits, employment contracts, employment visas, migrant cards, customs declarations and other official documents, the labour force has an unofficial status that poses a number of problems in registering citizens traveling abroad. One of the most common problems in the migration process is the inefficiency of private employment agencies dealing with human rights violations, human trafficking and discrimination, as well as infringements in the labour regulations. Moreover, one of the most urgent current issues is the lack of personal safety for migrants, especially informal labour migrants, when traveling or returning home by means of transport.

Inadequate legal literacy of migrants, non-elaboration of normative and statutory acts on the basis of bilateral and multilateral agreements, lack of a systematic framework for regulating labour migration, i.e. absence of a single legal framework can be considered as the factors which cause the problems associated with the labour migration. The way to solve these problems involves the development of agreements, regulations that have the same regional or inter-country effect, based on international conventions and norms.

2. Methodology

Organizational and economic mechanisms of arranging labour migration have been comprehensively studied by foreign scientists. In particular, M.S. Blinova has researched the reasons for labour migration occurrence and the prospects for its development, V. Dyatlov, K. Grigorichev and N. Gul have classified the factors determining different forms of cross-border migration and migrants, V.I. Dibirdeyev has made researches on labor migration management in the region.

The researches of Uzbek scientists have examined the development of labour migration, peculiarities of labour migration processes in the country and some aspects of this issue. In particular, L. Maxakova in her research papers has studied the factors of formation and development of labour migration in Uzbekistan, its connection with demographic processes and the prospects of this process development. D. Rasulova has researched peculiarities of the labour migration in the CIS countries, namely, in Uzbekistan, and D.Djunaydullayev has investigated the regulation of the labour migration in Uzbekistan.

The analysis of the scientific researches on this issue necessitates a thorough and comprehensive analysis of the organizational and economic mechanisms of labour migration in rural areas.

In our opinion, to ensure arranging labour migration of the population in rural areas the following efficient organizational and economic measures should be undertaken (Figure 1).

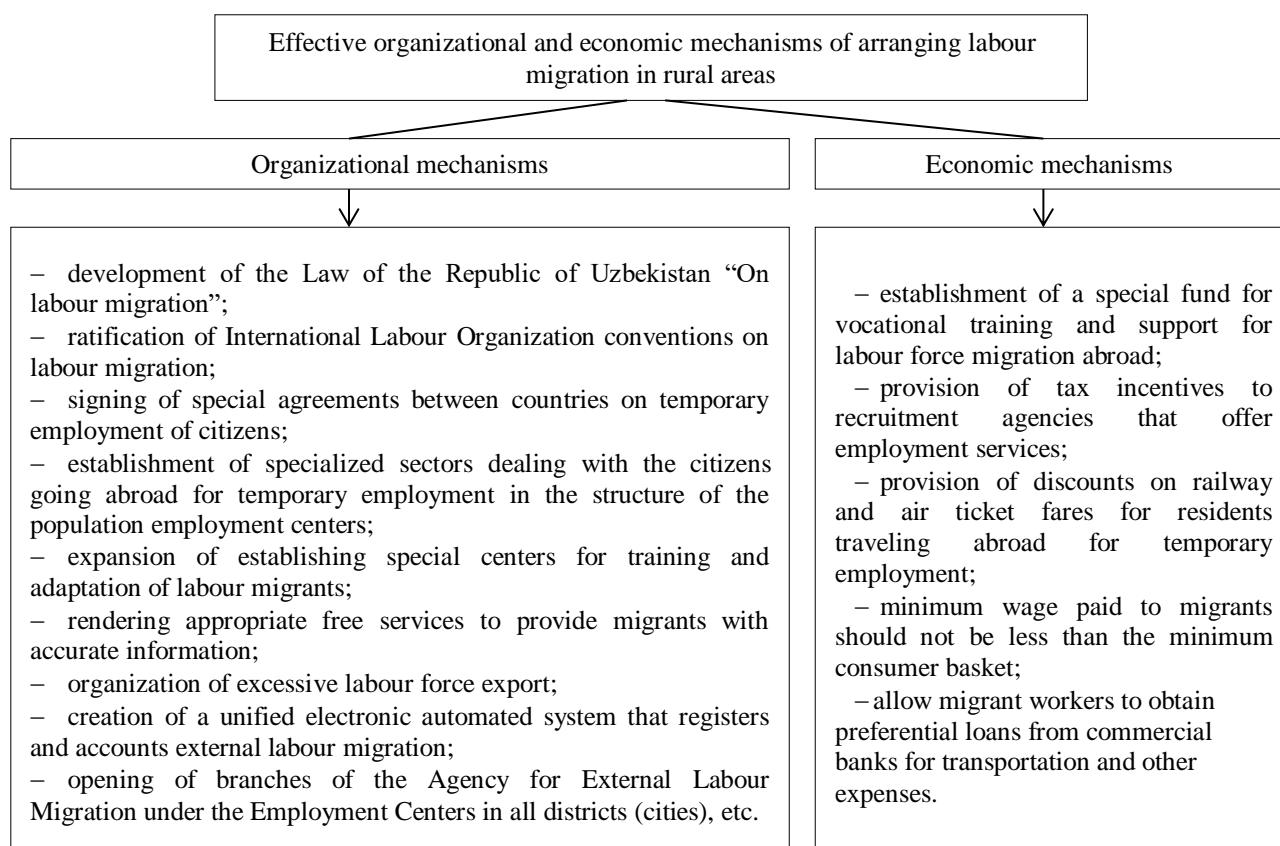

Figure 1. Efficient organizational and economic mechanisms of arranging labour migration in rural areas

It is necessary to improve the legal framework for efficient organization of labour migration of rural population. For this purpose the following measures should be undertaken: creation of legislative base on labour migration and manifestation of rights, freedoms and guarantees of foreign citizens working abroad; to allow private sector entities to be involved in formal labour export and to introduce a mechanism for its implementation; to ratify the International Labour Organization conventions on labour migration; expanding the competences of the republic embassies abroad to study and realize the possibilities of exporting labour to partner countries with signature of relevant Treaties (Memorandums) and their further implementation.

In order to efficiently organize rural labour migration, it is advisable to provide loans by commercial banks to carry out labour activities abroad (including travel expenses, accommodation costs, monthly expenses for starting work). On this basis, it is necessary to develop mechanisms for citizens to open special savings accounts with a commercial bank and to save the monetary funds earned abroad, in these targeted accounts. As a result of this mechanism, the economic activity of remittances from abroad would increase.

3. Sociological analysis

In order to determine the impact of efficient organizational and economic mechanisms of domestic and external migration in rural areas, a targeted sociological survey was conducted in Beruniy and Ellikkala districts of the Republic of Karakalpakstan, Zarbdor and Pakhtakor districts of Jizzakh region, Pastdargom and Urgut districts of Samarkand region and Kitab and Shahrissabz districts of Kashkadarya region. The survey was conducted on the basis of

completing a special questionnaire with face-to-face interviews in the designated areas. As part of the survey, 800 migrants have been interviewed and entered into the database after several stages of verifying the quality and accuracy of the completed questionnaires.

The analysis implemented within the framework of these studies included views and proposals on socio-demographic composition of labour migration participants, determining factors, directions, geography of domestic and external labour migration, assessing migrants' residency conditions abroad, working environment, and the income of migrants, as well as studying their plans for future, opportunities for finding places for living, regulating procedures for labour migration processes and some others.

Almost three-quarters of the respondents have been the citizens between the ages of 20 and 40, with an average age of 33,4 years old. In the gender composition of the respondents, the share of men constituted 81,6%, and the share of women amounted to 18,4%. According to the analysis, in recent years there has been an increase in the number of migrants with higher education. In the selected districts, the majority of respondents from Kitab, Beruni, Ellikkala, Zarbdor, Pakhtakor districts have had higher education, the majority of respondents from Pastdargom and Urgut districts have had specialized secondary education, and respondents from Shahrisabz district have had secondary education.

The results of the survey have shown, that the main reason for migration of respondents with higher education to work abroad was such facts that they were not satisfied with their salaries, the level of salaries in local government agencies and organizations was inadequate, as well as high consumer costs (food, utility bills, etc.).

Moreover, it should be noted that teachers, lawyers, weavers and tailors, medical employees of the middle medicine layers, as well as representatives of the services sector have prevailed in the composition of the migrating labour force. On the contrary, among the migrants there are fewer engineers, technologists, locksmiths, tractor drivers, and workers in agriculture.

When respondents have been asked the question "In you were offered a job in other region of our republic, would you go?", 43,1 percent of them have answered "yes", 34,2 percent – "no", and the rest 22,7 percent answered as "I don't know". The answer for this question significantly differs by regions. In particular, in Kitab (88,0%), Urgut (89%), and Pastdargom (48,9%) districts the share of respondents who have answered "yes" is relatively high.

In addition, when the respondents were asked the question "Which region of the republic with little labour force would you agree to work in?", 28,2 percent of the respondents have chosen Jizzakh, 27,1 percent – Syrdarya region, 23,4 percent – Navoi region, and the rest 21,3 of respondents have chosen other regions.

In addition, the survey has examined the conditions under which respondents would like to work in other regions of the country (Figure 2).

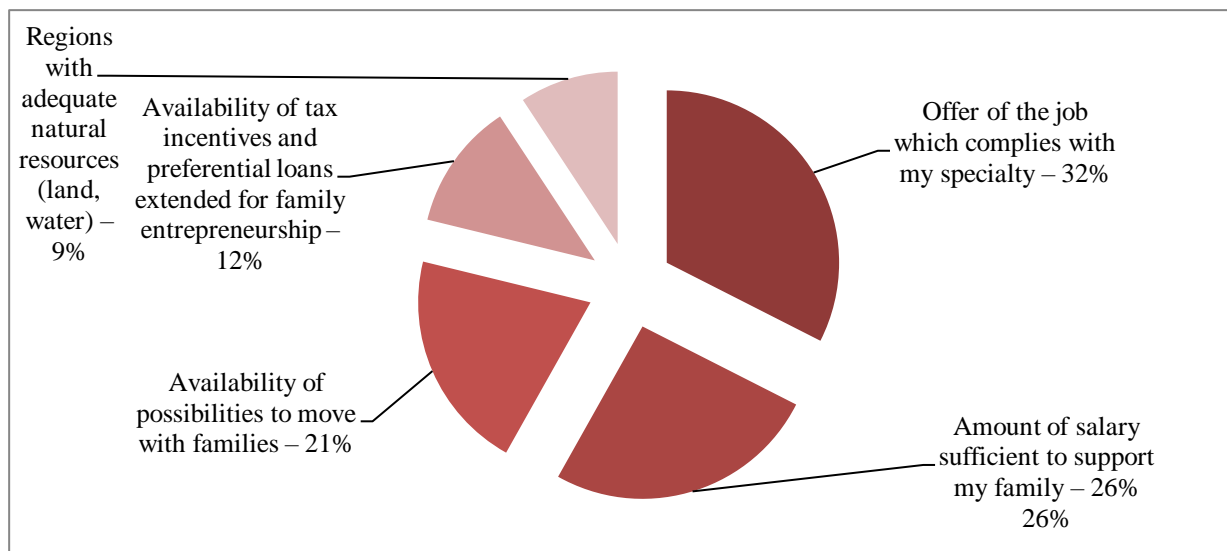

Source: calculated by the author on the results of the survey results.

Figure 2. Which conditions would you prefer for working in other regions of the republic? (in %, in relation to all respondents)

It is obvious from Figure 2, when answering the question “Which conditions would you prefer for working in other regions of the republic?” approximately 60 percent of the respondents have answered that they would be satisfied in case of the offer of the job which complies with the specialty of the respondent and if the amount of salary is sufficient to provide families of respondents. In addition, the shares of options of the respondents on the availability of possibility to move with families (19,4%), and availability of tax incentives and preferential loans extended for family entrepreneurship (11,2%) are significant as well.

With the aim of determining what respondents need to pay attention to in order to efficiently arrange domestic labour migration of citizens, they have been asked the following question: “In your opinion, when arranging efficient domestic labour migration, which aspects deserve a particular attention?”. The survey responses are provided in Table 1.

Table 1. In your opinion, when arranging efficient domestic labour migration, which aspects deserve a particular attention? (in %, in relation to all respondents)

Indicators	By all districts	Including by districts:							
		Kitab	Shahrisabz	Pastdargom	Urgut	Beruni	Ellikkala	Zarbdor	Pakhtakor
establishment of a special department dealing with internal labour migration	26,8	42	28	28,3	30	22	26	21	17
creating social infrastructure of the region	13,3	12	16	17,4	12	10	10	18	11
provision of housing on the basis of preferential loans	20,3	13	33	23,9	22	18	22	14	21
providing a guaranteed job according to the specialty	17,7	7	17	20,7	19	23	14	24	17
providing a salary to support the family	16,7	19	5	7,6	17	27	28	20	20
other areas	5,2	7	1	2,1	-	-	-	3	14
Total	100,0	100,0	100,0	100,0	100,0	100,0	100,0	100,0	100,0

Source: calculated by the author on the results of the survey results.

As Table 1 demonstrates, almost half of the respondents participated in the survey have replied that establishment of a special department dealing with internal labour migration

(26,8%) and provision of housing on the basis of preferential loans (20,3) are considered to be preconditions required for the efficient arranging of domestic labour migration.

According to the survey results, responses associated with to guaranteed employment according to the specialty and the provision of a salary sufficient to support families prevailed as well.

In the process of the sociological survey, the processes of external labour migration have been studied along with the domestic labour migration of citizens. Figure 3 below illustrates the reasons why citizens go abroad to work.

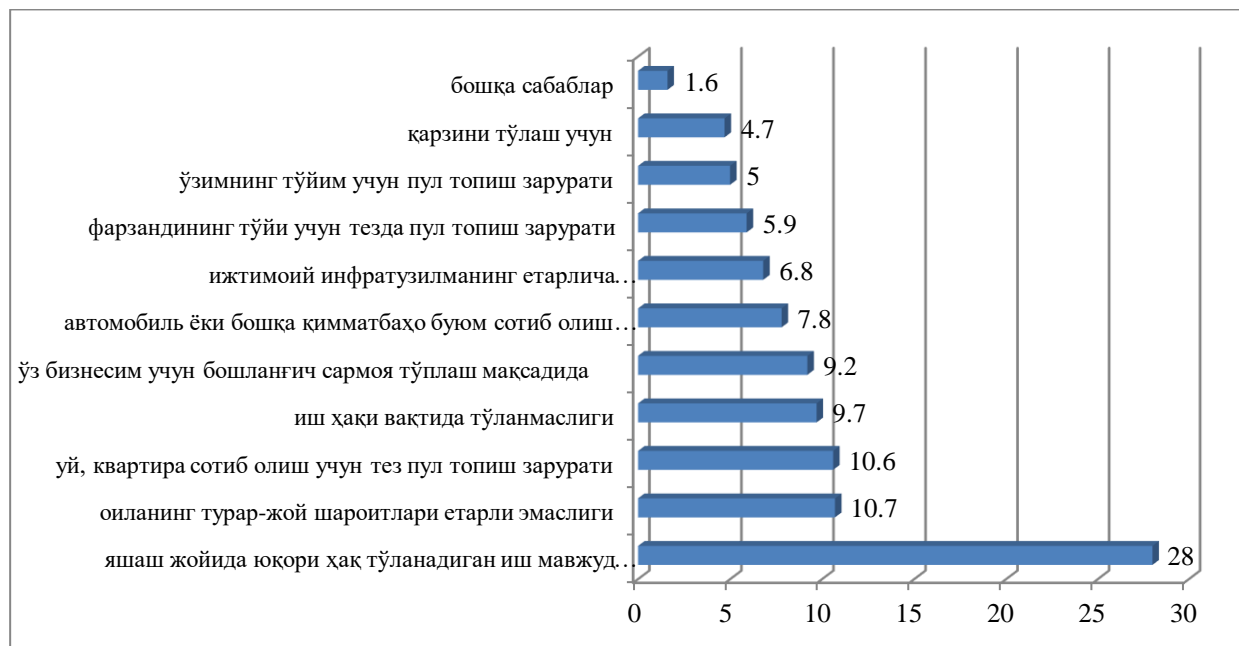

Other reasons
With the purpose of debt repayment
Necessity to earn money for my wedding party
Necessity to earn money for the wedding party of my child as soon as possible
Insufficient development of the social infrastructure
Desire to buy a motor vehicle or a valuable expensive item
Make savings to launch my own business
Untimely payment of salaries
Necessity to earn money to buy a house, an apartment in the nearest future
Inadequate housing conditions for the family
Absence of well-paid job in the place of residence

Source: calculated by the author on the results of the survey results.

Figure 3. What are the main reasons for your working abroad, in%

As it is obvious from Figure 3, the main reasons for the citizens to work abroad are “absence of well-paid job in the place of residence”, “necessity to earn money to buy a house, an apartment in the nearest future”, “inadequate housing conditions for the family” and etc. If we analyze the situation by the selected districts, the reason of “absence of well-paid job in the place of residence” prevails in Pstdargom district (47,8%), Shahrizabz district (43%) and Ellikkala district (32%).

Despite the fact that the share of such reasons of going to work abroad as “necessity to earn money for the wedding party of my child as soon as possible”, “necessity to earn money for my wedding party”, “necessity to earn money to buy a house, an apartment in the nearest future” is relatively high, these factors are considered to have less negative consequences. The reason for this is that after working abroad and having earned enough money for necessary

purposes, migrants can return to their homeland and continue working for the domestic entities.

The share of migrants who go abroad to work due to the absence of well-paid jobs in the places of residence accounts approximately 28 percent, however, the share of respondents who plan to go abroad for working constitutes 44,1 percent. This is definitely a high indicator and requires paying a particular attention to the regulation of the processes associated with the movement of migrants abroad and their activities there.

It should be noted that 25,8 percent of the respondents participated in the survey are going to work in the Russian Federation. Taking into account this situation, it is important to create a convenient and affordable transport service to and from the Russian Federation, to prepare migrants before leaving the country, as well as to provide practical assistance in solving problems and difficulties in Russia. This would be an important basis for preventing various accidents that may occur. During the survey we have revealed that the number of people planning to travel to Turkey, South Korea and the United States – the countries which are favourable for labour migration in recent years – is constantly increasing.

The analysis shows that the majority of migrants (17.3%) remain engaged in general construction works. This is due to the fact that among migrants, the share citizens with secondary special education (55,9%) is always higher in the total number of migrants. Moreover as it has been noted above, the number of migrants with secondary special education is steadily rising. In addition, it is obvious that the number of migrants engaged in retail trade and food preparation has increased as well.

Since the majority of migrants work in the Russian Federation, the most common problem they challenge is the difficulty of obtaining a work permit (patent) (26,6%). Taking into consideration, that the solution to this problem does not depend on migrants, but on the basis of agreements between countries, it can be concluded that it would be efficient to do a lot of work in this area in future.

Furthermore, not knowing the language of the country where they work (24,9%) is also common among labour migrants, which means that there is a high need to open foreign language learning centers for migrants in our country.

The activities undertaken by the government in recent years to regulate external labor migration in Uzbekistan have been positively assessed by migrants surveyed, and 33,6% of them said that “an efficient policy is currently being pursued” (see the table below).

Table 2. What is your opinion towards the government policy implemented in the Republic of Uzbekistan in terms of labour migration? (in relation to all respondents, in %)

	By all districts	Including by districts:							
		Kitab	Shahrisabz	Pastdargom	Urgut	Beruni	Ellikkala	Zarbdor	Pakhtakor
efficient policy is being pursued;	33,6	99,0	26,0	21,7	70	9,0	13,0	18	12
opportunities to go abroad to work officially have increased	10,3	1,0	12,0	20,7	11	3,0	9,0	9	17
opportunities for qualified employment abroad have increased	10	0,0	18,0	19,6	7	4,0	3,0	13	15
the performance of the external labour migration agency has improved	7	0,0	14,0	7,6	6	3,0	3,0	17	5
the level of protection of labour rights of migrants working abroad has been further strengthened	6,1	0,0	10,0	5,4	3	5,0	3,0	15	7
no change at all	10,2	0,0	16,0	4,3	0	21,0	15,0	15	12

implemented activities are inadequate	10,7	0,0	1,0	3,3	2	17,0	13,0	11	14
neither agree or disagree	12,1	0,0	3,0	17,4	1	38,0	41,0	18	18
Total	100,0	100,0	100,0	100,0	100,0	100,0	100,0	100,0	100,0

Source: calculated by the author on the results of the survey results.

In addition, almost 10,3 percent of migrants have confirmed an increase in opportunities to go abroad, and 6,1 percent of respondents have said that the level of protection of labour rights of migrants working abroad has strengthened. However, about 10,2 per cent of respondents have expressed a negative attitude towards the question given.

Besides the views on the policy implemented on regulating external labour migration in our country, the respondents participated in the survey, have expressed the following opinions on the radical reforming of the external labour migration (Figure 4).

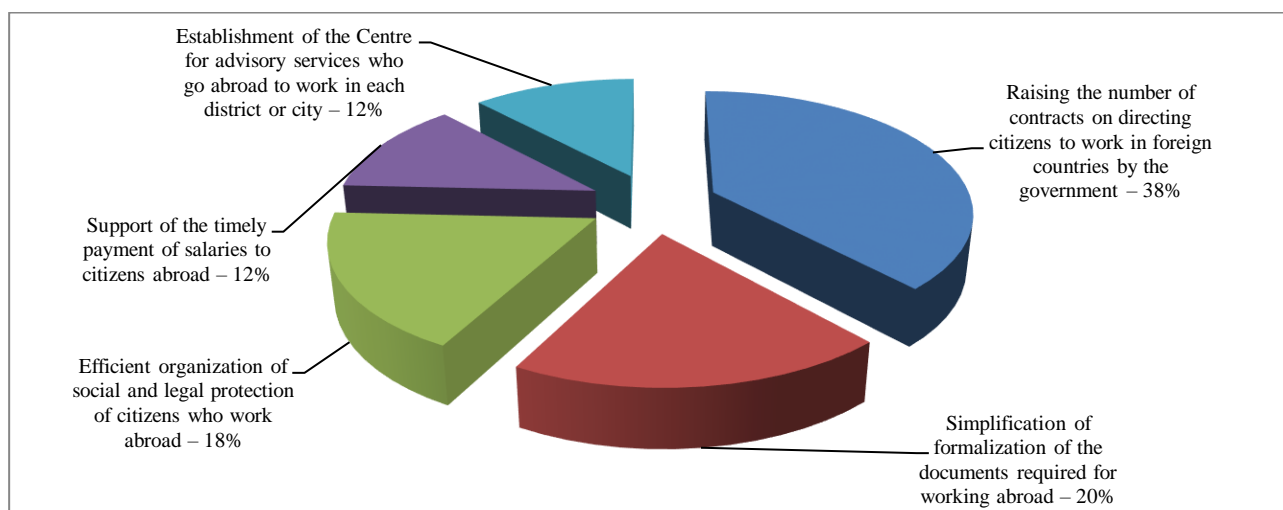

Source: calculated by the author on the results of the survey results.

Figure 4. Proposals on efficient regulation of external labour migration in Uzbekistan (in %, in relation to all respondents)

About 37,0% of migrants suggested that citizens should be sent to work mainly to developed countries. In addition, respondents have mentioned the importance of reducing bureaucratic barriers in sending citizens abroad and simplifying paperwork - the topic that has been under discussion for a recent period.

4. Conclusion and suggestions

1. Taking into consideration that the majority of the regulations related to labour migration were adopted several years ago and nowadays do not fully reflect the current situation in the field of labour migration, it is necessary to reconsider them and make appropriate additions and alterations by reference to the current situation.

2. It is required to develop and approve a special law determining the principles of protection of the rights of Uzbek labour migrants in different situations abroad. The absence of such a law does not allow for an efficient and comprehensive approach to ensuring the rights of migrants in case of necessity.

3. It is necessary to raise the scope and quality of work on the issue of labour rights for citizens going abroad for work, relevant aspects of the legislation of the host countries, preparation of special notes on the prevention of human trafficking, and their free distribution at customs offices, airports and railway stations.

4. It is necessary to develop and implement the concept of reducing external labour migration, particularly among young people, at the expense of internal labour migration, including construction and organization of self-employed migrant housing facilities in major cities of the country.

5. Ensuring the transparency of information in the regional offices of the Agency for External Labour Migration, as well as the establishment of a special department for the recruitment of citizens abroad in each district and city employment centers. This department should receive weekly information from the regional offices of the Agency on new jobs offered by the foreign state and ensure that the employment assistance centers provide the population with the information on the new job places through the regional labour inspectors. Citizens should be able to get information about all new jobs offered abroad at community gatherings in their neighborhoods.

6. With the aim of sending citizens abroad for working, it is necessary to extend preferential loans with the account of the cost of travel abroad (travel expenses, accommodation costs, monthly expenses for launching a work). In this regard it is necessary to develop the mechanisms for opening of special savings accounts in the bank for citizens and directing the funds earned by citizens abroad to these savings accounts. As a result of this mechanism, the economic activity of remittances sent by citizens from abroad would increase.

7. It is necessary to arrange short-term retraining and qualification upgrading courses to prepare citizens for the required professions and specialties in order to go abroad. Moreover, these courses should include additional lessons on the language of the country, labour legislation, technical and transport safety regulations, and the rights and freedoms of migrant workers.

Reference

1. Kholmuminov Sh.R., Khomitov K.Z., Arabov N.U., Bobanazarova J.X. and Abduramanov Kh.Kh. (2018). Theoretical and practical bases of rural employment (Monograph). Tashkent: "Publishing house for innovative development", p.122.
2. International migration report 2017. UN. N.Y. p.4.
3. Migration and remittances factbook 2016. World bank group. p.14.
4. Ryazantsev V.S. and Tkachenko M.F. (2010). World labour market and international migration. Educational aid. – Moscow, p.132.
5. Blinova M.S. Sociology of migration: history of formation and development prospects. – M.: KDU Publishing House, 2009. - 192 p.
6. Cross-border migrations and the host society: mechanisms and practices of mutual adaptation / [V. Dyatlov, K. Grigoriev, N. Gul, etc.]. – Ekaterinburg: Publishing house of Ural University, 2009. - 394 p.
7. Dibirdeyev V.I. Management of regional migration processes. Chita: Transbaikalian State Humanitarian-pedagogical University, 2008. - 236 p.
8. Maxakova L.P. Migration of the population of the Republic of Uzbekistan. - Tashkent: "Eldinur" Publishing House, 2000. – 116 p.
9. Rasulova D.V. Theoretical foundations of the development of labour migration. Monograph. - Tashkent, 2010. – 276 p.

УДК 338

Бюджетная политика Российской Федерации в социальной сфере: направления и риски развития

Аксененко Я.С.

ФГБОУ ВПО «Южно-Российский институт управления – филиал Российской Академии Народного Хозяйства и Государственной Службы при Президенте Российской Федерации»

Научный руководитель – Филimonцева Е.М., кандидат экономических наук, доцент кафедры экономики, финансов и природопользования, ФГБОУ ВПО «Южно-Российский институт управления – филиал Российской Академии Народного Хозяйства и Государственной Службы при Президенте Российской Федерации»

В статье рассматривается порядок бюджетирования социальной сферы в Российской Федерации. Автор раскрывает вопрос о порядке бюджетирования национальных проектов и государственных программ в социальной сфере. В рамках статьи также описываются основные проблемы бюджетной политики в социальной сфере современной России.

Ключевые слова: бюджет, социальная сфера, бюджетирование, финансовая политика, бюджетная политика.

Государственная политика Российской Федерации направлена на удовлетворение нужд всех сфер жизни государства и населения. Ключевым направлением государственной политики в Российской Федерации на ближайшие несколько лет стало социальное направление, которое включает в себя развитие таких сфер жизни общества как: здравоохранения, демография, образование, наука, культура, физическая культура и спорт и многие другие. Отметим, что, в свою очередь, ключевым элементом государственной политики в социальной сфере является ее бюджетирование, то есть финансовая поддержка, оказываемая со стороны государства. В рамках науки сложилось устойчивое понятие «социальный бюджет», который отражает доходы и расходы государства в социальной сфере, а также включает в себя социальные институты, являющиеся объектами такого бюджетирования [2].

Отметим, что в настоящее время в Российской Федерации можно выделить два ключевых источника финансирования социальной политики. К первому относят централизованные источники, которые представляют собой денежные средства, находящиеся в собственности Российской Федерации, ее субъектов, а также муниципальных образований. Вторую категорию образуют децентрализованные источники финансирования, куда входят деньги населения, предприятий и учреждений и т.д. Здесь стоит оговориться и заметить, что понятие бюджетирование включает в себя порядок финансирования социального сектора государственной политики именно за счет централизованных средств бюджетов Российской Федерации, субъектов Российской Федерации и муниципальных образований.

Стоит также отметить, что в настоящее время большой массив социальной политики в Российской Федерации реализуются через различные национальные проекты и государственные программы, поэтому в рамках бюджетирования социальной сферы необходимо также выделять бюджетирование указанных проектов и программ.

Отметим, что объемы и порядок бюджетирования социальной сферы в Российской Федерации на плановый период осуществляется по средствам принятия специального

закона о бюджете Российской Федерации. В настоящее время таким нормативным актом выступает Федеральный закон «О федеральном бюджете на 2020 год и на плановый период 2021 и 2022 годов», от 02.12.2019 № 380-ФЗ, в рамках которого устанавливается основная бюджетная политика государства на 2020 и плановые 2021 и 2022 годы. В рамках Федерального закона установлено, что общий объем расходов федерального бюджета в 2020 году составит 19 665 989 885,6 тысяч рублей, при этом общий объем бюджетных ассигнований на различные целевые направления составит 16 233 094 367,8 тысяч рублей. В таблице 1 приведен перечень социальных направлений государственной политики, которые получают бюджетные ассигнования в 2020 году.

Таблица 1 Размеры бюджетных ассигнований на целевые направления социальной политики Российской Федерации [1].

Наименование направления	Размер бюджетных ассигнований
Жилищно-коммунальное хозяйство	257 608 720,3 тыс.
Охрана окружающей среды	343 784 626,4 тыс.
Образование	887 458 180,4 тыс.
Культура	144 185 101,5 тыс.
Здравоохранение	996 114 896,8 тыс.
Социальная политика в области социальной поддержки граждан	4 990 398 387,7 тыс.
Физическая культура и спорт	74 494 411,1 тыс.

Неравномерность распределения бюджетных ассигнований по различным направлениям социальной политики Российской Федерации обусловлена различными объемами мероприятий, которые реализуются в рамках того или иного направления, а также ключевой значимостью каждого направления для развития государства. При этом наблюдается постоянный рост в количестве выделяемых бюджетных средств на развитие социальной сферы. Так, на графике 1 отражены изменения в бюджетной политике в отношении социальной политики в сфере социальной поддержки населения.

График 1. Тенденция роста уровня бюджетных ассигнований на социальную политику в сфере социальной поддержки населения [3].

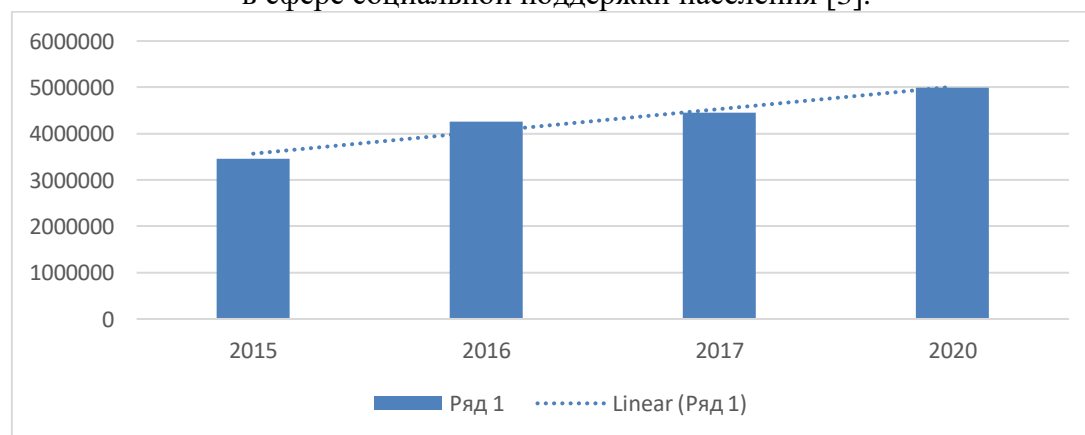

Отметим, что в Российской Федерации бюджетирование социальной политики осуществляется на основе трехуровневой системы: из средств федерального бюджета, из средств региональных бюджетов, а также из средств местных бюджетов муниципальных образований. Отметим, что на региональном уровне также намечена тенденция роста бюджетирования социальной политики. Так, по данным Правительства Ростовской области в 2020 году на реализацию социальной политики области запланировано потратить порядка 126 млрд рублей, что на 11 млрд больше чем

в 2019 году. Отметим, также, что в Ростовской области социальная сфера занимает более 65% от общего бюджета субъекта Российской Федерации [4].

Несмотря на высокие тенденции роста в сфере бюджетирования социальной политики все еще остаются неразрешенные вопросы. Так, к примеру, одной из ключевых проблем бюджетирования социальной политики становится нехватка денежных средств у регионов и муниципальных образований на реализацию многочисленных национальных проектов и государственных программ в социальной сфере. На сегодняшний день указанная проблема разрешается по средствам предоставления межбюджетных трансфертов из федерального бюджета Российской Федерации в региональные и местные бюджеты. Стоит отметить, что такие трансферты предоставляются не только на реализацию национальных проектов и государственных программ, но так же и на общее социально-экономическое развитие региона (к примеру, в 2020 году уровень межбюджетных трансфертов на социально-экономическое развитие регионов составит 50 040 000,0 тыс. рублей) [1].

Однако, в связи с этим возникает еще один вопрос, как именно должны быть распределены межбюджетные трансферты? В настоящее время распределение государственных субсидий и дотаций носит неравномерный характер: в основном поддержку получают центральные регионы страны, в то время как помощь в реализации социальной политики нужна практически каждому региону. На наш взгляд, распределение межбюджетных трансфертов должно осуществляться на основе реальных запросов регионов о помощи в реализации социальной политики.

Исходя из вышеизложенного, отметим, что на сегодняшний день бюджетирование социальной политики в Российской Федерации находится на сравнительно высоком уровне по сравнению с предыдущими периодами. В рамках реализации направлений социальной сферы государство выделяет большой объем денежных средств, который на сегодняшний день составляет примерно 50-60% от общего числа бюджетных средств, что еще раз доказывает значимость социальной политики для развития Российской Федерации. При этом часть из этих средств выделяется для развития и реализации национальных проектов и государственных программ в социальной сфере, которые призваны разрешить наиболее острые вопросы современной социальной политики.

В то же время в рамках бюджетирования социальной политики все еще остается ряд неразрешенных вопросов, одним из которых выступает вопрос о равномерном распределении межбюджетных трансфертов для помощи регионам и муниципалитетам в решении вопросов, связанных с развитием социальной сферы. Разрешение указанного вопроса позволило бы более равномерно распределять бюджетные средства между регионами и, в свою очередь, существенно бы снизило уровень социального неравенства между субъектами Российской Федерации.

Список литературы

1. Федеральный закон «О федеральном бюджете на 2020 год и на плановый период 2021 и 2022 годов», от 02.12.2019 № 380-ФЗ // Российская газета, № 276.
2. Ройк В.Д. Социальный бюджет России: От патерналистской к страховой парадигме // Народонаселение. 2017. № 1. – С. 4 – 13.
3. Костина О.И., Мальцева Г.И., Мельник Д.В. Социальная политика в России и источники ее финансирования // Финансы и учетная политика. 2018. № 2. -С. 17 – 19.
4. Проект бюджета Ростовской области на 2020 год и последующий плановый период принят в первом чтении // Официальный портал Правительства Ростовской области. URL:<https://www.donland.ru/news/7105/>.

УДК 159.9

Склонность к депрессивным состояниям у студентов с разным уровнем субъектности

Багаури А.М.

Северный (Арктический) Федеральный Университет имени М.В.Ломоносова

Научный руководитель – Леус Э.В., кандидат биологических наук, доцент, доцент кафедры психологии, Северный (Арктический) Федеральный Университет имени М.В. Ломоносова

В современном обществе депрессивные состояния являются распространенным запросом в кабинете психолога. Конфликтные ситуации, стрессовые события – всё это может вызвать у человека подавленное настроение. Депрессивные состояния не обошли стороной и студентов и накладывают негативный отпечаток на их жизнь: проблемы с успеваемостью, снижение работоспособности, трудности во взаимоотношениях с другими людьми. В данной статье рассматривается проблема депрессивного состояния у студентов с разным уровнем субъектности, а также представлены результаты проведенного эмпирического исследования в 2019 году на базе университета в г. Архангельск.

Ключевые слова: психология, депрессивное состояние, субъектность, субъектные качества личности, личность, образование, студент.

Депрессивное состояние способно уменьшить, а то и лишить человека трудоспособности, препятствует нормальной семейной жизни и работе, увеличивает риск физического недомогания и иногда приводит к самоубийству, если ситуация усугубилась и наступила тяжелая форма депрессии (примерно от 40 до 60% всех случаев самоубийства на планете совершаются депрессивными личностями). Оно ухудшает концентрацию внимания, что приводит к проблемам на работе, на учебе и в сфере межличностных взаимоотношений [2]. При несвоевременном вмешательстве депрессивное состояние может постепенно усугубиться до состояния депрессии в будущем и требовать медицинской помощи. Депрессия рассматривается как аффективное состояние, которое характеризуется отрицательным эмоциональным фоном, а также изменениями в мотивационной сфере, в когнитивных представлениях и общей пассивностью [1].

В студенческие годы причинами появления депрессивного состояния могут быть неготовность к самостоятельной жизни, неготовность к большим учебным нагрузкам и сложность научного материала, стрессовые ситуации на экзаменах, трудное финансовое положение, загруженный учебный день, потеря близкого человека и другие проблемы, как в учебной, так и в личной жизни [3]. В психологии данное понятие рассматривается как аффективное состояние, которое характеризуется отрицательным эмоциональным фоном, изменением мотивационной сферы, когнитивных представлений и общей пассивностью поведения

Такие науки, как педагогика, медицина, социальная психология рассматривают в большинстве случаев внешние ресурсы человека. Возникает вопрос: можно ли найти опору внутри самого человека? Может ли развитая субъектность личности помочь студенту противостоять депрессивному состоянию?

В настоящее время субъектность является одним из самых популярных сфер изучения и интересов в психологии. Основы субъектного подхода в психологии были

заложены С.Л. Рубинштейном. Понятие «субъекта» деятельности в отечественной психологии становилось предметом внимания Л.И. Анцыферовой, К.А. Абульхановой-Славской, Б.Г. Ананьева, А.В. Брушлинского и др. Обобщая мнения различных ученых в рамках выбранной методологии, можно выделить, что субъектом человек становится в процессе деятельности и общения. Человеку как субъекту свойственно видение себя как целостной личности, умение брать ответственность за изменения окружающей действительности, а также себя в ней, самосознание, умение направить свои действия на изменения и видение образа желаемого результата. Субъектность – системное личностное образование, в основе которого лежит ряд конкретных характеристик и способностей (субъектных качеств). Эти субъектные качества обеспечивают возможность проявления личностью своей индивидуальности вопреки внешним противодействиям и характеризуют ее как субъекта (деятельности, отношений, жизненного пути). Уровень развития субъектности определяется уровнем развития разнообразных субъектных качеств и свойств. Субъектность обеспечивает процессы становления целостности человека, самореализации в деятельности, а также помогает человеку в преодолении возникших препятствий.

Депрессивное состояние в эмпирических исследованиях часто рассматривается без учета внутреннего ресурса личности, его субъектности. В своём исследовании предполагаем, что данное личностное качество может помочь студенту в противостоянии депрессивным состояниям. И поскольку таким исследованиям не уделялось достаточно внимания, возникает вопрос: что, если студенты с более высоким потенциалом субъектности менее склонны к данным состояниям? Субъектные качества, которые мы рассматривали: уровень субъективного контроля, активность, автономность, опосредованность, креативность, самооценность, целостность.

Наше исследование проходило с февраля по май 2019 года на базе Северного (Арктического) Федерального Университета имени М.В. Ломоносова в г. Архангельске.

В исследовании приняли участие студенты 1 - 5 курса, а также магистранты в возрасте 18-28 лет в количестве 149 человек, в том числе 37,6% юношей и 62,4% девушек.

Гипотеза: студенты с высоким уровнем субъектности менее склонны к депрессивным состояниям

Теоретический объект: субъектные качества личности

Эмпирический объект: студенты САФУ

Предмет: взаимосвязь субъектных качеств личности и склонности к депрессивному состоянию.

Цель: выявить и проанализировать склонность к депрессивным состояниям студентов САФУ с разным уровнем субъектности.

Эмпирические задачи:

1. Выявить и описать склонность к депрессивному состоянию у студентов с разным уровнем субъектности

2. Проанализировать и описать различия в выраженности признаков депрессивного состояния у студентов с разным уровнем субъектности.

3. Определить и описать наличие взаимосвязи между субъектными качествами и наличием депрессивного состояния студентов САФУ.

Методологическая основа исследования: субъектно-деятельностный подход к человеку (С.Л. Рубинштейн, А.В. Брушлинский, К.А. Абульханова-Славская, Л.И. Анцыферова, З.И. Рябикина и др.), когнитивная модель депрессии А. Бека.

Для того чтобы собрать эмпирические данные, были использованы следующие методики:

1. Опросник «Уровень субъективного контроля» Дж. Роттера
2. Опросник «Уровень развития субъектности личности» М.А. Щукиной
3. «Опросник суицидального риска» Н.В. Разуваевой
4. Шкала депрессии А. Бека

5. Анкета, включающая общую информацию об испытуемом: пол, возраст, наличие работы, обращался ли студент когда-либо к психологу по поводу депрессивного состояния, живет ли он с родителями или самостоятельно, доволен ли он своим материальным положением и выбранным направлением специальности.

Результаты эмпирического исследования:

Выделив группы студентов с низким и высоким уровнем субъектности, мы выявили, что 29,5% студентов из общего числа испытуемых обладают высоко развитыми субъектными качествами, а 27,5% человек – низко развитыми.

У 89% студентов с высокой субъектностью отсутствуют депрессивные признаки, поэтому они не склонны к депрессивным состояниям. Несмотря на отсутствие ярко выраженных признаков, мы заметили, что утрата работоспособности, утомляемость и неудовлетворенность присущи студентам данной группы больше, чем другие признаки депрессивного состояния. Также у студентов отсутствуют сильно выраженные факторы суицидального риска. Поскольку такие субъектные качества, как самооценność, активность и опосредованность наиболее развиты, студенты слабо подвержены стрессовым ситуациям, негативному настроению, уверены в себе и способны разрешать возникшие трудности и отсюда – не склонны к депрессивному состоянию.

Среди студентов с низкой субъектностью лишь 7% из всей группы не имеют признаков депрессивного состояния. Наиболее выраженными депрессивными признаками являются утомляемость, отвращение к себе и идеи самообвинения, что может быть следствием низким уровнем самоуважения, уверенности в себе и негативной концепцией своей личности в целом. Наиболее выраженными неклиническими признаками депрессивного состояния и факторами суицидального риска являются временная перспектива, аффективность, несостоятельность и социальный пессимизм, что может быть связано с тем, что студентам свойственно чувство ненужности, преобладание эмоций над разумом и неспособность создания новых способов воздействия на проблемную ситуацию, тем самым погружаясь в нее.

В результате сравнительного анализа было выявлено, что депрессивному состоянию студенты с высокой субъектностью подвержены меньше, чем студенты с низкой субъектностью. Признаки депрессивного состояния и факторы суицидального риска больше выражены у студентов с низкой субъектностью. Общим для обеих групп студентов мы выявили наличие утомляемости, неудовлетворенности и снижение работоспособности. По всем показателям нашего исследования выявлены статистически значимые различия, что может позволить нам говорить, что развитые субъектные качества могут выступить в качестве внутреннего ресурса личности и помочь противостоять депрессивному состоянию.

Субъектными качествами, которые наиболее связаны с депрессивным состоянием по результатам полученных корреляций, являются самооценność, активность, креативность, опосредованность и общая интернальность. Принятие ответственности за свою жизнь, активное взаимодействие с окружающей средой, уверенность в себе, высокий уровень самоуважения и способность находить новые пути решения трудных ситуаций могут помочь студенту найти в себе тот внутренний стержень, на который он сможет опереться в борьбе с препятствиями. Такому студенту также легче справиться с эмоциональным дискомфортом, не допуская погружения в депрессивное состояние.

Список литературы

1. Антонова А.С. Классификация и проявление депрессивных состояний / А.С. Антонова // Смальта. – 2015. – №4. – С. 62-65
2. Лысенко А.В. Оценка влияния физической нагрузки на выраженность тревожно-депрессивных состояний / А.В. Лысенко, Т.В. Таютина, Д.С. Лысенко, В.А. Аругюнов // Ученые записки университета им. П.Ф. Лесгафта. – 2014 . – №11(117). – С. 218-224
3. Садикова А.З. Профилактика депрессивных состояний и поддержание умственной работоспособности студентов в период сессии средствами физической культуры / А.З. Садикова, В.С. Матвеев / Педагогика и психология: перспективы развития: материалы 4 Междунар.научн.практич. конф., 05 марта 2018г / Интерактив плюс. –Чебоксары, 2018. –С. 50-53

УДК 371.3

Использование объяснительно-иллюстративного метода обучения на занятиях по дисциплине «теория государства и права»

Брандт Д.И.

Тобольский педагогический институт им. Д.И. Менделеева (филиал) ТюмГУ

В статье автором предлагается макет разработанной электронной лекции по дисциплине «Теория государства и права», по теме: «Основы теории государства и права». Суть электронной лекции заключается в использовании различных способов подачи теоретического материала при помощи звуковой, текстовой и видео - информации. Разработанная электронная лекция может использоваться, как дополнительный материал к основному курсу на занятиях с преподавателем, так и для самостоятельной работы студентов.

Ключевые слова: ТГиП («теория государства и права»), интернет – технологии, электронный материал, электронная лекция, презентация

ТГиП - наука общественная. Объектом изучения теории государства и права (как и всех общественных наук) является общество в целом.

Предметом общей теории государства и права являются основные закономерности возникновения, развития и функционирования государственно-правовых явлений.

В силу повсеместного использования интернет - технологий в сфере образования появляется множество способов внедрения электронного материала в учебный процесс. Помимо смешанного вида обучения, весьма результативным представляется использование электронных лекций.

Такой вид лекции включает в себя соединение технических возможностей компьютерной, аудио и видеотехники с диалогом студентов и преподавателя.

Суть электронной лекции заключается в использовании различных способов подачи теоретического материала при помощи звуковой, текстовой и видео - информации.

Использование мультимедиа технологий позволяет сделать лекцию более насыщенной и удобной для восприятия учащимися. Наличие подготовленного иллюстративного материала существенно сокращает затраты времени занятия на выполнение процедур работы с доской и позволяет активизировать учебную работу студентов за счет одновременного воздействия на различные каналы восприятия информации.

Мультимедийная презентация в качестве сопровождения лекции может обеспечить наглядность информации, которая способствует ее комплексному восприятию и лучшему запоминанию. Также достоинством использования мультимедийного сопровождения лекции можно считать развитие педагогических приемов.

На такой лекции предусмотрена выдача сценария занятия и его структуры. Это позволяет студентам осуществлять контроль хода изложения материала и отслеживать логику раскрытия темы.

Применение электронных лекций в образовательном процессе способствует решению проблемы повышения качества образования вследствие повышения познавательной активности студентов.

Использование лекции с визуальной поддержкой является мотивирующим механизмом побуждения познавательного интереса студентов.

Подобная форма лекционных занятий выступает как ориентированная основа будущей самообразовательной деятельности, наглядно демонстрирует образцы работы с информацией, а также ее полезность и рациональность по сравнению с традиционно принятыми формами.

Нами был разработан макет лекции по дисциплине «Теория государства и права» с использованием мультимедийной презентации, в ходе которой учащиеся специальности «Право и организация социального обеспечения» познакомятся с темой «Основы теории государства и права».

Обучающимся был выдан план лекции, который отражал разбираемые вопросы:

1. Понятие и признаки государства;
2. Функции государства и формы их осуществления;
3. Формы государства;
4. Основы теории права;
5. Понятие и признаки права;
6. Источники права;

После ознакомления с планом лекции преподаватель и учащиеся начинают работу с презентацией.

Слайд 1 включает в себя определение термина ГОСУДАРСТВО. Государство – это исторически сложившаяся организация, обладающая следующими признаками: наличие суверенитета, аппарата управления и принуждения; придаёт своим велениям обязательную силу для всего населения страны. Под государством так же понимается политически организованный народ на какой-то местности, который взаимодействует друг с другом в соответствии с установленными властью правилами.

Слайд 2 - схема «функции государства», такие как политическая, экономическая, регулятивная, охранительная и т.д.

Политическая функция государства направлена на управление жизнью общества.

Экономическая функция занимается регулированием рыночных отношений.

Слайд 3 знакомит учащихся с формами государства. На данном этапе преподаватель включает видеофрагмент на 13 минут. Данный видеофрагмент был найден нами в сети Интернет - <https://znaika.ru/catalog/9-klass/obshestvoznanie/Formy-gosudarstva.html>. После просмотра видеофайла учащимся будут заданы следующие вопросы:

- Что такое форма государства? Из каких 3 элементов она состоит?
- Форма государства – это осуществление государственной власти в стране. Форма государства включает в себя 3 составляющие: форму правления; политический режим; форму административно-территориального устройства.
- Какие существуют формы правления? И к каждой форме правления необходимо привести пример государства.
- Абсолютная монархия – Оман; дуалистическая монархия – Иордания; парламентская монархия – Дания. Парламентская республика – Турция; президентская республика – США; смешанная республика – Португалия.
- Перечислите виды административно-территориального устройства государств.
- Унитарное государство, федерация и конфедерация. Характеризуют данные понятия.

Слайд 4 даёт определение термина ПРАВО. Право – это система общеобязательных, формально определенных, гарантированных принудительной силой государства правил поведения людей. Это совокупность устанавливаемых и

охраняемых государственной властью норм и правил, регулирующих отношения людей в обществе, а также наука, изучающая эти нормы.

Слайд 5 включает в себя основные направления изучения права, к которым относятся: позитивно-правовая школа, естественно-правовая школа, марксистская доктрина, психологическая школа, теория «солидаризма». После ознакомления со слайдом студенты вместе с преподавателем создают таблицу, включающую в себя характеристику направлений.

Слайд 7 – знакомство с источниками права по видеофайлу на 5 минут. Данный видеофрагмент был найден нами в сети Интернет - <https://www.youtube.com/watch?v=O2UXRhITvog>. И предлагает каждому из учащихся распечатать любой из источников права у себя в тетради как домашнее задание.

Затем для примера НПА преподаватель раздаёт студентам Конституцию РФ, ФЗ об образовании, КФЗ о флаге и т.д.

В ходе работы с презентацией учащиеся записывали основную информацию к себе в тетради, участвовали в обсуждении вопросов с преподавателем, составляли таблицу и осуществляли первичное усвоение информации.

Мы считаем, что лекция с визуальной поддержкой учит студентов преобразовывать устную и письменную информацию в визуальную форму, что формирует у них профессиональное мышление за счет систематизации и выделения наиболее значимых, существенных элементов содержания обучения. Этот процесс визуализации является свертыванием мыслительных содержаний, включая разные виды информации, в наглядный образ; будучи воспринят, этот образ, может быть развернут и может служить опорой для мыслительных и практических действий. Все вышеизложенное создает предпосылки развития профессионально-значимых качеств студента, например, способности структурировать, выделять главное, квалифицированно работать со схемами и таблицами.

Список литературы

1. Агафонова А.С. Практикум по общей педагогике: Учебное пособие / А.С. Агафонова. – СПб.: Питер, 2013. – 416 с. - Текст: непосредственный.
2. Антони М.А. Интерактивные методы обучения как потенциал личностного развития студентов / М.А. Антони // Психология обучения. – 2010. – № 12. – С. 53-63. – Текст: непосредственный.
3. Бабанский Ю.К. Педагогика: учеб. пособие / Под ред. Ю.К. Бабанского. – М.: Просвещение, 2013. – 479 с. – Текст: непосредственный.
4. Беловский Г.Г. Современные технические средства обучения в профессиональной подготовке педагога: учеб. Пособие / Г.Г. Беловский. – Минск : Выш. шк., 2011. – 223 с. - Текст: непосредственный.
5. Булавкина А.А. Об опыте использования в учебном процессе современных педагогических технологий и инновационных методов обучения / А.А. Булавкина // Научно-методический электронный журнал «Концепт». – 2014. – Т. 25. – С. 376–380. – Текст: непосредственный.

УДК 80

Лингвокультурологический анализ концептов «правда» и «ложь» в русской и ингушской паремиологических картинах мира

Дзангиева Д.И.

ФГБОУ ВО «Ингушский государственный университет»

Научный руководитель - Нальгиева Х.И., к.ф.н, доцент кафедры русского языка ФГБОУ ВО «Ингушский государственный университет»

Данная статья посвящена выявлению лингвокультурных особенностей русских и ингушских пословичных фрагментов картин мира, содержащих оппозицию правда - ложь. Обращение к оппозиции правда — ложь обусловлено тем, что наибольший интерес в плане исследования культурно-концептуального содержания представляют концепты, отражающие понятия, занимающие в жизни этносов важное место. Подобные феномены всегда привлекали внимание лингвистов (Н.Д. Арутюнова, В.Н. Гак, С.М. Толстая).

Ключевые слова: концепт, картина мира, паремия, пословицы, поговорки, правда, ложь.

Концепты «правда» и «ложь» являются важнейшими лингвокогнитивными структурами языковой картины мира, аккумулирующими и отражающими соответствующие образы, представления, морально-нравственные и этические ориентиры, аксиологические понятия в культуре с помощью системы языковых единиц и в первую очередь идиом - фразеологических и паремиологических единиц.

Как и в других паремиях, здесь имеет место компаративность образов и составляющих их компонентов, поэтому в эксплицитной или имплицитной форме формируются оппозиции: мужество - трусость, правда - ложь, мир - истина и т.д.

В ингушских пословицах правда (бакъдар) оценивается с точки зрения нравственности - это важная национальная установка, закреплённая в этикете ингушского народа: Бакъдар дувце, мотт цѐна хул; харцдар дувце, бѐха а хул.- Чист язык,говорящий правду, а неправедный язык-грязный.

В русских паремиях концепт «правда» интерпретируется неоднозначно и противоречиво, что во много обусловлено социальными причинами, в частности, тяжелой и подневольной жизнью простого крестьянина: На правде далеко не уедешь: либо затянешься, либо надорвешься; Правда в лаптях, а кривда хоть и в кривых, да в сапогах; На правде ничего не возьмешь. На основании этого русский человек приходит к горькому выводу о том, что правды на земле вообще нет.

Следовательно, правда и в русских, и ингушских пословицах и поговорках осмысливается как нравственная категория, морально-этический аспект доминирует в объективации этого концепта: Дорога у правды широка; Правда силу родит; Мир только правдой и держится; Бакъдолчоаи харцдолчоаи юкъе пордув миссел юкъ йоацаш хул.- Бывает, что между правдой и кривдой расстояние не толще пленки. Оапаш бувца саг коа вита мегаргвац.- Лжеца нельзя даже во двор пускать.

Правда ведет человека по жизни, определяет его нравственные ориентиры: Говоришь правду, правдой и живи; Без правды люди не живут, а только маются; Правду похоронишь, да сам из ямы не вылезешь; Держись за правду, будут за

тебя держаться хорошие люди. Бакьдар дезакох мара хургвац визза доттаг1а.- Только правдолюбец бывает настоящим другом.

Паремиологические единицы, связанные с концептом «ложь», негативно оценивают как само явление, так и носителя [=субъекта] лжи. В таких паремиях предусмотрены последствия лжи в жизни человека, поэтому паремиологические образы сопровождаются рекомендациями.

В паремиях указывается слабость лжи. Она кратковременна и рано или поздно проявит себя: Харца ма ле – бакьдар х1ахта а т1адаланза дусаргдац.- Не лги, правда ведь все равно выйдет наружу. Харца аьнна дош шурийла керчадича а ценлургдац.- Неправедное слово, хоть очищай его в молоке, все равно останется грязным. Оапаш бувцар къаьрача дувнашка воал, къоалаца 1емар теш лехаш лел.- Лгун учится ложной клятве, вор же ищет лжесвидетеля. Оапашк нахах тешанза лел.- Лгун людям не верит.

Лживый человек обладает осуждаемыми качествами: отсутствие совести, хитрость, корысть, глупость, лицемерие часто подчеркиваются употреблением в поговорах узуальных и контекстуальных антонимов, что связано с актуализацией образа двойственной, двуличной природы: Харцахьа лувча метто корта лозабьб.- Врет язык, а достаётся голове. Харцлеро сий доаду.- Лживость приносит бесчестье. Оапаш бувцадох сихаг1а вада, хьайн тийшар балехьа.- Беги быстрее от лжеца, пока он не сделал тебе какую-нибудь пакость. Кто вчера солгал, тому и завтра не поверят. Кто сам врет, другим не верит.

Утверждается мысль, что нельзя уподобляться лжецу, поэтому следует быть выше и сохранять свое достоинство. Солгавший единожды, человек уже воспринимается лжецом. Двуличие и непорядочность становятся постоянными чертами характера, что определяет его поведение: Харцонна т1ехьаэтта дика хулачул, бокьонна т1ехьаэтта моастаг1а хилар тол.- Чем идти неправедным путём, чтобы прослыть хорошим, лучше быть ославленным, но пойти по праведному пути. Харцдар дувце лерг-м вац хьо, бакьда наьха тешамах-м варгва.- От вранья не помрешь, но доверия людей лишишься. Харцдолчо доттаг1чох а моастаг1а ву.- Лживость и из друга делает врага.

Все указанные возможности оппозиционных соотношений лжи и правды представлены в русской и ингушской культурах, все они интерферируют в ходе реального жизненного процесса, сопровождающегося идейными спорами, столкновениями позиций и мнений. И тем важнее отдавать себе отчет в том, какие возможности хранят в себе такие универсальные языковые концепты, как ложь и правда, какие смысловые ресурсы открываются нам в процессе их функционирования.

Список литературы

1. Геляева А.И. Человек в идиоматическом пространстве языка: монография / А.И. Геляева, Н. И. Нальгиева / под ред. д-ра филол.наук, профессор. Р.С. Аликаева. – Нальчик: 2018. – 136 с.
2. Даль В.И. Пословицы русского народа: в 2 т. / вступ. слово М. Шолохова. -М., 1984.
3. Жуков В.П. Словарь русских пословиц и поговорок. - М.: Школа «Языки русской культуры», 1996. – 288 с.
4. Зимин В. И., Спирин А. С. Пословицы и поговорки русского народа. - Ростов-на-Дону: Феникс, М.: Цитадель, 2005. – 479 с.
5. Иванова Н.Н. Примета-пословица как особая паремиологическая единица // В.И. Даль в парадигме современной науки: язык - словесность - самосознание - культура: материалы Всерос. науч. конф., посвященной 200-летию юбилею В.И. Даля: в 2 ч. Ч. 1. Иваново, 2001.

УДК 8

Использование молодежных жаргонов в языке СМИ

Костоева М.Х.

ФГБОУ ВО "Ингушский государственный университет"

Научный руководитель - Ажигова Т.М. к.ф.н., доцент кафедры русского языка ФГБОУ ВО "Ингушский государственный университет"

В настоящей статье поднимаются вопросы искажения русского языка путем употребления молодежных жаргонов в СМИ. Многими учеными доказано, что молодежный жаргон искажает язык. Часто замечается то, что региональные молодежные СМИ в отличие от современных гляцевых журналов редко используют жаргон, также местные журналы выполняют воспитательную функцию. Доказано, что необходимо уделять внимание развитию региональных молодежных СМИ, так как они пытаются сохранить русский язык без жаргонизмов, тем самым воспитывая молодежь в правильном русле.

Ключевые слова: Язык, молодежные СМИ, сленг, жаргон, лексика, журналы, газеты, молодежь.

Жаргон - речь какой-нибудь социальной или иной объединённой общими интересами группы, содержащая много отличных от общего языка, в том числе искусственных, иногда условных слов и выражений, отражающих вкусы и потребности данной группы.

Проблема сохранения национальных языков в эпоху глобализации при наличии новейших информационно-технологических средств, прежде всего Интернета, является общемировой. Идет наступление на гуманитарное знание, язык.

Язык влияет на становление культуры в разных ее сферах: материальной, духовной, политической и т.д. Общегосударственный язык выполняет объединительную функцию в рамках одного государственного во всех сферах. Язык является одним из главных признаков нации. "Язык - орудие мышления. Обращаться с языком кое - как - значит и мыслить кое - как", - считал Л.Н. Толстой [2].

Начиная с прошлого тысячелетия национальный язык подвергался многим изменениям: беднеет, иссякает, оскудевает, искажается. Подвергаются искажению представления и понятия подрастающего поколения, молодежь уже с трудом воспринимает творения классиков русской литературы.

Искажается культура речи, не только в сфере бытового общения, но и в самой литературе, официальных публичных выступлениях, театре, кино, не говоря уже о СМИ. Нормальным для молодежи стали: неприличие, глупость, неблагодарность, из понимания людей постепенно уходят понятия духовности, набожности, добропорядочности, честности, стыда, понимания, любви к ближнему.

Бедность языка в коммуникации связана с тем, что нет публичного порядка в сфере образования, неограниченной деятельностью СМИ, небрежным отношением к русской классике, сокращением учебных программ по русскому языку, литературе, истории в школе. Современные информационные средства, прежде всего Интернет, который, по мысли писателя В. Распутина, является «могилой для литературы», сокращают интерес молодежи к чтению как главному источнику знаний, что препятствуют развитию мышления [1].

"Огромную часть в общении составляет сленг, или жаргон, играющий важную роль в исследовании языка. Огромный интерес порождает молодежный сленг как наиболее активная сторона грамматической системы языка, которая отражает социокультурно-значимые движения в обществе. Молодежь как социальная группа общества всегда противопоставляет себя миру взрослых.

Кроме того, антогонизм, существующий между особыми молодежными группами, более наглядно отражает динамику общественного развития. Жаргон, который используется в важных формах общения, присущих для молодежи, становится актуальным в связи с разными причинами. Кроме свойственного для подрастающего поколения стремления к уникальности речевого выражения, попытками выделиться, жаргон может выступать как знак протестного воздействия на общественные несогласия и жизненные невзгоды. Противоборство между представителями разных общественных групп сопровождается конкуренцией языковых форм и стилей речи. Поэтому групповое и межгрупповое общение деятелей разных общественных групп служит средой, в которой появляется новый стиль жизни и новый язык" [4].

Молодежный сленг встречается в обыденной речи, типографических публикациях, современных молодежных журналах. Важно отметить, что в молодежных изданиях, которые связаны с употреблением русского языка, можно проследить следующие моменты: намеренно халатное отношение к лексике, использование заимствованной лексики, фонетическое написание слов, сокращения. Дабы молодой читатель лучше понимал текст, многие печатные издания и веб-журналы используют в оборот слова из молодежного сленга: хейтер, го, агриться, свайп, шазамить, юзать, гуглить, шарить и др. Близость к уличному разговорному языку, применение в своей речи заимствованных слов гораздо упрощает язык многих сборников, делая их более безыскусными.

Молодежь ценит жаргон за изобразительность, свободу от лингвистических правил, легкость и простоту и т.д. К примеру, в газете «Nrw» употреблено несколько десятков жаргонных синонимов слова «девушка»: лейба (дама, умеющая хвастаться своими обновками и т.п.), готесса (девушка, которая принадлежит к субкультуре готы), пафоска (девушка, которая знает себе цену и уверена в себе), ниферша (неформалка), пуля (упитанная, с жестким характером, женщина), няша (милая, безобидная, кокетливая девушка), панкушка (девушка-панк), гиня (женский врач, гинеколог), пипл - пиплуха (девушка), чика (от англ. chick - цыпочка) - чикуля (девушка, которая одевается в яркие цвета, часто безвкусно), тип - типиха (девушка), ня - няха (приятная, милая девушка), моргать - моргальщица (1. кокетка, 2. легкомысленная, наивная. 3. Фотомодель [3], мэн - мэнша (женщина), жиган - жиганка (девушка, считающая себя блатной) [4] -мажорка (обеспеченная дама), рэпер - рэперка (фанатка рэпа), клюшка, клюха - о девушке, достаточно молодой), бычица - женщина со своей точкой зрения, упрямая), блондинка - наивная и глупая девушка). [5].

Можно собрать словарь молодежных терминов, которые применяются в различных СМИ, например: бра, бро — дружелюбная форма обращения от английского слова brother (брат), подик — произошло от слова "подъезд", топ — самое стильное, лучшее, элегантное, баттхёрт, бугурт — когда человек злиться, испытывает гнев, ЛС — личные сообщения и т.д.

На жаргоне подростково - молодежной прессы родителей называют предки, родаки, кони, шнурки. По мнению многих психологов, это проявление неуважения к взрослым, что расшатывает их авторитет, так как данная лексика несет за собой презрительно-снихождительное отношение. Получается, у молодежи обесценивается понятие «разумный взрослый», «заботливый родитель», и подросток начинает

противопоставлять себя «чуждому и враждебному» родительскому крову, жестко отстаивая свое мнение.

К примеру, молодежь используют такие изречения, как: «Френды, покатили на тусу». Используя такие фразы, они чувствуют себя более уверенно в своем обществе.

Фразы, которые использует молодежь, доносятся более фривольно, чем обыкновенные, в результате чего речь становится более юмористической и интересной. Например, «Не понтуйтесь, жабы, все болото наше!». [4].

Важно знать, что территориальные молодежные СМИ, в частности СМИ Кавказа: молодежные газеты и журналы, - очень редко употребляют жаргонизмы в речи.

В связи с этим можно прийти к выводу что, молодежные СМИ выполняют непосредственно воспитательную функцию, и только после эскапистскую в отличие от многих других журналов [5].

Молодежный жаргон, который используется во многих газетах и журналах, отражает реальную жизнь подростков, показывает их пагубные привычки, ложные мировоззрения и принципы, ограниченность мышления, недостаток духовного развития, безграмотность и, как следствие, отрешенность от реальности и потерянности.

Список литературы

1. Воронцов А.В. Русский язык в социально-политическом аспекте. Ц: <http://do.gendocs.ru/docs/index-13000.html?page=2> (дата обращения 5 августа 2013).
2. Сурикова Т.И. Этический аспект языка СМИ // Язык массовой и межличностной коммуникации. М., 2007. 470 с.
3. Валеева Н.Т. «К вопросу жаргонного словообразования в современном русском языке». Материалы межвузовской конференции "Агрессия в языке и речи". Институт лингвистики РГГУ. – М., 2003.
4. Грачёв М.А. Специфика и особенности молодежного жаргона: На примере г. Горького // Вопросы терминологии и истории русского языка. -М., 1984. – С. 11-14.
5. Дубчинский В.В. Принципы лексикографирования и принципы словарей // Современные проблемы лексикографии: Сб. науч. тр. / Под ред. В.В. Дубчинского и др. – Харьков, 1992. – С. 135-140.

УДК 330.4

Физические подходы в экономике

Легасова К.К.

Чистопольский филиал «Восток» КНИТУ-КАИ

Научный руководитель – Панин О.А., старший преподаватель Чистопольского филиала «Восток» КНИТУ-КАИ.

В ходе работы рассмотрен подход использования законов физики в экономике. Рассмотрены достоинства и недостатки данного подхода.

Ключевые слова: Экономика, физика, эконофизика.

В современной экономической теории появляется все больше понятий, «относящихся» к другим дисциплинам. Например, это такие термины как синергетика, фракталы, нелинейная динамика и другие. Это говорит о том, что ученые из разных наук пытаются решить различные экономические задачи, используя свои методы. Новый подход к устоявшимся и уже признанным понятиям может дать удовлетворительные результаты, помочь найти слабые места в теориях и вывести экономику в целом на совершенно новый уровень. Междисциплинарный подход к анализу финансовых рынков на базе новейших достижений в области физики и математики породил новую дисциплину, которая получила название «Эконофизика».

Интерес к этому подходу обуславливается возможностью понять принципы работы рыночной динамики. Благодаря этому значительно увеличивается спектр применения наработок последних лет, сделанных в статистической физике, для анализа и прогнозирования экономических данных.

Данный подход вызывает интерес и актуален для исследования потому, что:

1. Полезно было бы рассмотреть законы экономического пространства с точки зрения других дисциплин, например, физики, это бы способствовало выявлению достоинств и недостатков общепризнанных постулатов и их корректировке, позволило бы сформулировать единое мышление;
2. Актуальной была бы последующая проверка и применение обновленных приемов на практике.

В последнее десятилетие физики многих стран применяют наработанные ими методики к анализу экономических процессов. Среди представителей этого направления появились уже Нобелевские лауреаты (к примеру, Роберт Лукас в 1995, в 2000 году лауреатом премии по экономике стал физик Дэниел Макфадден, а в 2003 году – их коллега Роберт Ингл), но границы и области применения эконофизики остаются еще спорным вопросом. Потому что, несмотря на большое количество отдельных исследований все еще сложно структурировать их и привести под одну основу.

Специалисту, который долгое время занимался экономикой и физикой, становится очевидно, что многие процессы, рассматриваемые в этих науках, аналогичны:

- принцип наименьшего действия используется в изучении модели потенциальной функции рынка;
- принципу наименьшего принуждения Гаусса соответствует оптимальное управление предприятием как достижение желаемого результата с наименьшим необходимым принуждением;

- принцип природного подобия и самоподобия аналогичен масштабной инвариантности (скейлингу) в рыночно-финансовых системах;
- в финансах калибровочная симметрия характеризует «взаимодействие» между ожиданиями и предпочтениями инвесторов;
- целый ряд законов квантовой жидкости схож по своим закономерностям к законам денежного обращения.

В настоящее время основными направлениями развития эконофизики выступают: исследование динамики финансовых рынков, а также распределения доходов и богатства в обществе с помощью методов статистической физики; применение моделей квантовой механики для изучения взаимодействия экономических агентов.

Данные модели используют направления, как высшая математика, статистическая механика, моделирование землетрясений и другие.

В сфере экономики и финансов наблюдаются устойчивые закономерности в формировании статистических данных и проявляется самоподобие в динамике показателей, что говорит о том, что, скорее всего, в этой сфере существуют фрактальные структуры. Данные свойства определяют самоорганизацию системы. По этому поводу Г. Стенли отмечал: «Ученые, занимающиеся статистической физикой, установили, что физические системы, состоящие из большого числа взаимодействующих частиц, подчиняются законам, независимым от конкретных условий. Этот прогресс был достигнут в основном благодаря развитию теории подобия. Поскольку экономические системы также состоят из большого числа взаимодействующих единиц, вероятно, что теория подобия может быть применима к экономике» [1].

Применение законов физики в экономике можно разделить на теоретическую и прикладную часть. Прикладное направление связано в основном с извлечением знаний из статистических данных. Данные могут быть самыми разными, но, как правило, они являются результатами каких-либо исторических процессов. Цель прикладного направления – обработка этих процессов и выявление на ее основе определенных закономерностей. Задача же теоретического направления – построение теорий или моделей, описывающих динамические процессы в экономике, финансах и бизнесе методами теории сложных систем.

Основная проблема состоит в том, что основным методом в физике является эксперимент. Чтобы подтвердить любое заключение и признать его правомерным, физик должен путем опыта воссоздать всю первоначальную теорию и показать, что она работает. Кроме того, чтобы лучше разобраться в процессе, физик может изменить какой-либо параметр эксперимента.

В экономике, и, как следствие, у физики в экономике, обычно дела обстоят по-другому. В большинстве случаев невозможно с точностью до деталей восстановить условия определенного события, а моделирование может указать лишь вероятное направление дальнейшего развития, но никак не его точный исход. Никто не может предсказать, какими именно идеями будет руководствоваться конкретный экономический агент в принятии своего решения, можно лишь предположить, что по статистике в таком случае он бы выбрал данный путь, а не другой.

Появление компьютерного моделирования повлекло за собой развитие и новых теоретических подходов: фрактальной геометрии, теории хаоса, а также квантовых алгоритмов. Все вместе, и компьютерное моделирование, и новые теоретические подходы в экономике, позволяют говорить о рождении новой междисциплинарной науки – эконофизики на базе теории сложных систем.

Так например, мы можем говорить о квантовой физики. Обычно, чтобы раскрыть парадокс квантовой механики, физики пользуются примером Шрёдингера, которым он

хотел показать ее неполноту при переходе от субатомных систем к макроскопическим. Суть эксперимента в следующем: в закрытый ящик помещают кота. В ящике расположен механизм, содержащий радиоактивное ядро, и ёмкость с ядовитым газом. По условиям эксперимента, вероятность того, что ядро распадется на час равна 50%. Если ядро распадается, механизм активизируется, и кот умирает. Согласно постулатам квантовой механики, если не производить наблюдение за ходом эксперимента, что через час ядро будет находиться в суперпозиции – оно будет как бы одновременно и распавшимся, и не распавшимся. Соответственно, кот будет и мертв, и жив в одно и тоже время. Если же ящик открыть, то экспериментатор может увидеть только какое-нибудь одно конкретное состояние – «ядро распалось, кот мёртв» или «ядро не распалось, кот жив» [2,3]. Цель данного эксперимента – показать, что квантовая механика неполна без некоторых правил, которые указывают, при каких условиях происходит коллапс волновой функции, и кот либо становится мёртвым, либо остаётся живым, но перестаёт быть смешением того и другого. Данный пример можно привести и для экономики. Когда товар отправлен без предоплаты клиенту, то в данный момент нет ни самого товара, ни денег на этот товар, но есть величина на счете «Товары отгруженные». С помощью квантовой эконофизики можно сделать следующие выводы:

1. Нет возможности предсказать, что случится с объектом исследования (например, с компанией), даже в ближайшее время. Можно лишь предположить, но дать точную оценку не удастся.

2. Нет возможности с большой точностью определить координаты компании в бизнес-пространстве и величину, и направление импульса (или скорость движения и необходимую эффективную массу). Это вызвано тем, что крайне сложно определить темпы роста оборотов компании и экономики в целом, а также «необходимую эффективную массу».

Необходимо комплексно подходить к решению экономических задач. Для этого при построении моделей надо одновременно использовать законы экономики и физики. Но у этих наук есть свои проблемы и переносить все закономерности, по которым до сих пор существуют недопонимания, в новую дисциплину может быть чревато. Поэтому наиболее правильным выходом была бы не попытка найти взаимосвязь между уже существующими законами физики и экономики, а выработка единых методик и на их основе создать кардинально новые направления в исследованиях.

Список литературы

1. Жданов В., Эконофизика. Синтез Наук. Краткий Очерк, Инвестиционный портал Be In Trend
2. Поспелов И.Г., Экономика versus физика – парадоксы в вопросах и ответах, Экология и жизнь, 2010, № 4.
3. Панин О.А. «Использование информационных технологий при проведении лабораторных работ по физике», ежемесячный научный журнал «Апробация», №6 (33)-2015 г.

УДК 629.3

Современные тенденции в применении двойных главных передач на примере отечественных и зарубежных фирм

Урусов С.К.

Московский Политехнический Университет

В данной работе рассмотрены двойные главные передачи автомобилей. Сделано описание конструктивных особенностей и классификация таких передач. Проведен анализ существующих конструкций на примере российских и немецких производителей автомобилей, узлов и агрегатов.

Среди конструкций разнесенных двойных главных передач выделяют 2 наиболее применяемые – это П-образная мостовая схема, позволяющая увеличить дорожный просвет (применяется в большей части на автомобилях повышенной проходимости) и U-образная, имеющая возможность снизить уровень пола ТС (целесообразно для автобусов и больших грузовых автомобилей).

П-образные ведущие мосты

1. Мосты Unimog

Впервые такие передачи применили на военных автомобилях для повышения их проходимости в годы Второй Мировой Войны конструкторы из немецкой фирмы «Unimog». Unimog расшифровывается как «Universal-Motorgerät», что в переводе означает «универсальная моторизованная навесная машина».

Unimog в первую очередь проектировался как дорожный трактор, предназначенный для работы с широким спектром навесного оборудования - отсюда и название «Universal-Motorgerät».



Рис.1 Бортовой редуктор фирмы Unimog

Первоначально был использован цилиндрический одноступенчатый несоосный редуктор внешнего зацепления, представленный на Рисунке 1.

Спустя несколько лет больше выпуска первого такого автомобиля, к подобной конструкции проявил интерес немецкий автогигант Mercedes-Benz, впоследствии выкупивший все права на фирму Unimog. И по сей день во всем мире являются очень известными автомобили Mercedes-Benz Unimog.

Помимо экстремальных внедорожных возможностей, они предназначены для эксплуатации в самых суровых условиях мира. Unimog широко признаны самыми способными автомобилями повышенной проходимости в мире, из-за своих конструктивных особенностей. Особенно они превосходят остальные аналоги из-за своих возможностей по геометрической проходимости.



Рис.2. Углы въезда, съезда и рамп современного автомобиля Unimog.

Почти все современные автомобили Unimog имеют углы въезда и съезда не менее 45 градусов, а также огромные углы рамп. В результате Unimog может преодолевать очень большие и крутые препятствия, не мешая корпусу или шасси. Это также позволяет им преодолевать подъемы до 110 процентов, что дает Unimog более высокую способность преодолевать подъемы, чем аналоги таких мостовых конструкций на Land Rover, Jeep или Hummer.

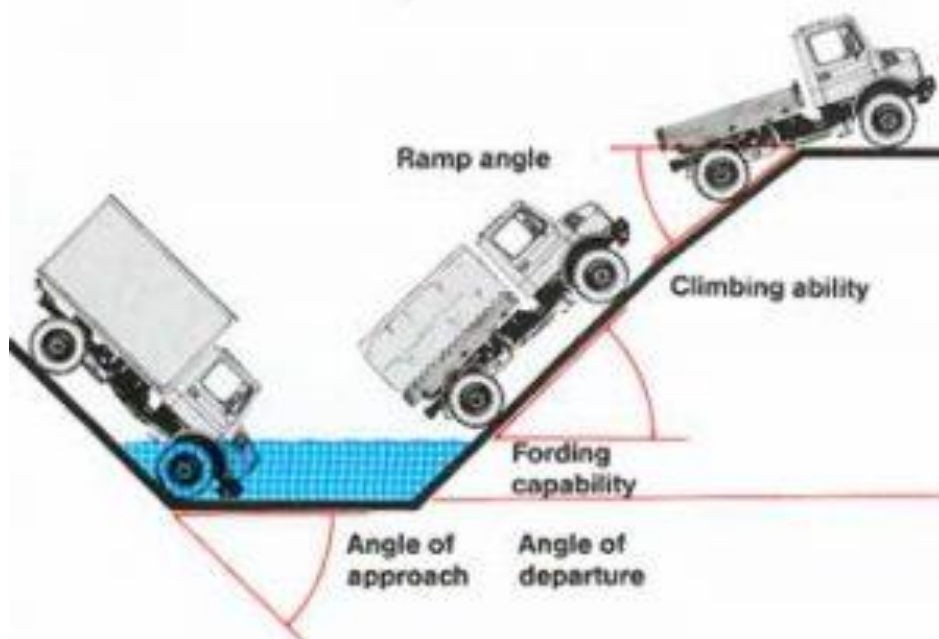

Рис.3 Ведущий мост автомобиля Mercedes-Benz Unimog U 500

2. Военные мосты автомобиля УАЗ

Армейский автомобиль УАЗ-3151 начали выпускать в 1985 году, на базе хорошо зарекомендовавшего себя в условиях бездорожья УАЗ-469.

На нем применялись ведущие мосты с бортовыми передачами. Средняя часть ведущих мостов с бортовыми передачами отличается от гражданских мостов меньшими размерами дифференциала и консольной установкой ведущей шестерни главной передачи на двух конических роликовых подшипниках 5 и 7 (рис. 4).

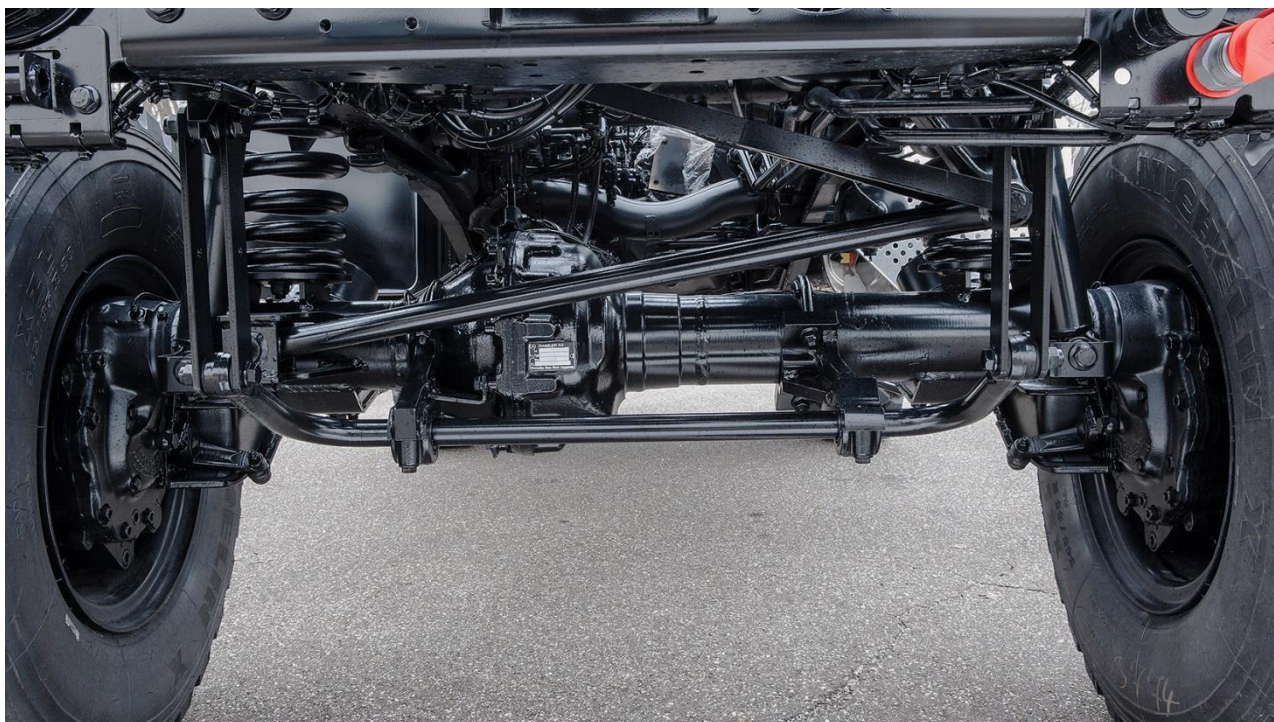

Рис. 4. Задний мост автомобиля УАЗ-3151

1 — крышка картера 2 — подшипник дифференциала 3, 13 и 49 — регулировочные прокладки 4 и 23 — уплотнительные прокладки; 5 и 7 подшипники ведущей шестерни, 6 — регулировочное кольцо, 8 и 42 — манжеты, 9 — фланец. 10 — гайка, 11 — грязеотражатель. 12 — опорная шайба, 14 — распорная втулка,

15 — регулировочное кольцо положения ведущей шестерни, 16 — ведущая шестерня, 17 — сателлит, 18 и 57 — полуоси; 19 — картер бортовой передачи; 20 и 29 — маслоотражатели, 21 — шариковый подшипник, 22 и 26 — стопорные кольца, 24 — крышка картера бортовой передачи, 25 — роликовый подшипник, 27 — тормозной щит, 28 — тормозной барабан, 30 — болт крепления колеса, 31 — цапфа, 32 — подшипник ступицы, 33 — прокладка, 34 — стопорная шайба, 35 — ведущий фланец, 36 — гайка и контргайка подшипников ступицы, 37 — упорная шайба подшипника, 38 — втулка; 39 — ведомый вал бортовой передачи, 40 — упорные кольца подшипников, 41 — прокладки; 43 — подшипник ведомого вала, 44 — ведомая шестерня бортовой передачи, 45 — гайка крепления подшипника ведомого вала, 46 и 50 — пробки сливных отверстий, 47 — ведущая шестерня бортовой передачи, 48 и 56 — коробки сателлитов, 51 — картер, 52 — шайба шестерни полуоси, 53 — шестерня полуоси, 54 — ось сателлитов, 55 — ведомая шестерня главной передачи

Общее передаточное число главной передачи – 5,38.

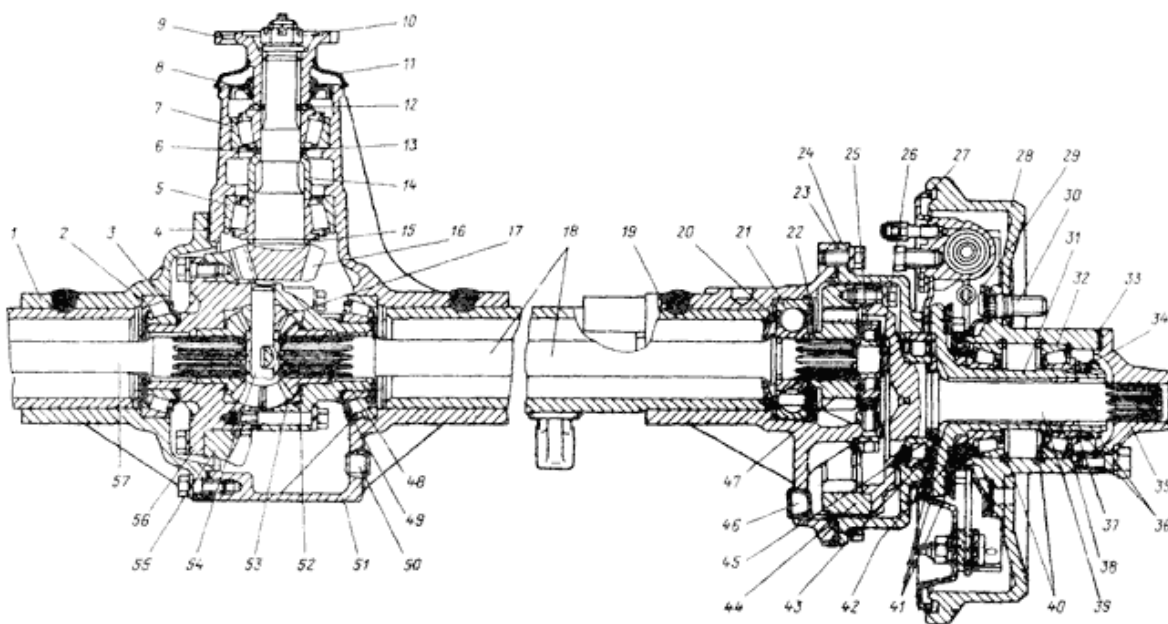
Такие автомобили и по сей день производятся и находят широкое применение как в армии РФ и других стран, так и среди гражданского населения, особенно в связи с прекращением выпуска УАЗ-469 в 2011 году.

3. Мосты NAF

NAF Neunkirchener Achsenfabrik AG - Компания производит мосты и коробки передач для самоходных рабочих машин для строительной, лесозаготовительной и сельскохозяйственной отрасли. Компания NAF является мировым лидером в производстве приводных тандемных мостов для лесозаготовительной техники.



Рис.5 Сочлененные(балансирные) мосты фирмы NAF

Такая конструкция позволяет получить передаточные числа в пределах 15-45, большой дорожный просвет для работы в лесах любых регионов мира, а также может передавать более высокие моменты.

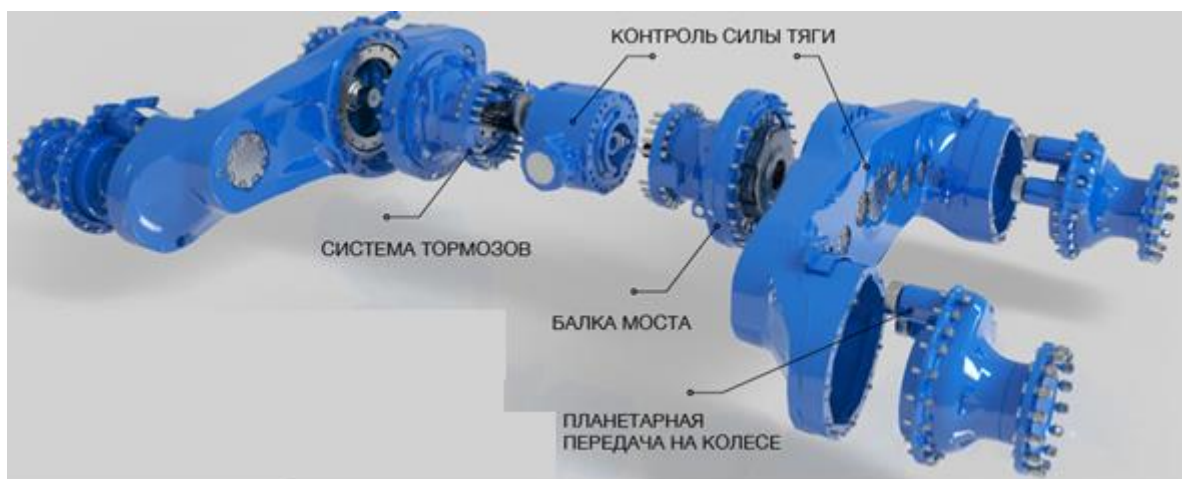

Рис.6. Мост NAF в сборе

U-образные мостовые конструкции

В настоящее время наиболее передовыми разработками в данном направлении конструкций занимается немецкая фирма ZF.

Компания ZF производит широкую номенклатуру узлов и агрегатов для грузовых и легковых автомобилей, а также тракторов, поездов и даже некоторых самолетов. Среди них такие известные иностранные бренды, как IVECO, Scania, MAN, Maserati, Land Rover, Jaguar, BMW, Audi, так и отечественные - КамАЗ, МАЗ, НефАЗ, ЛиАЗ.

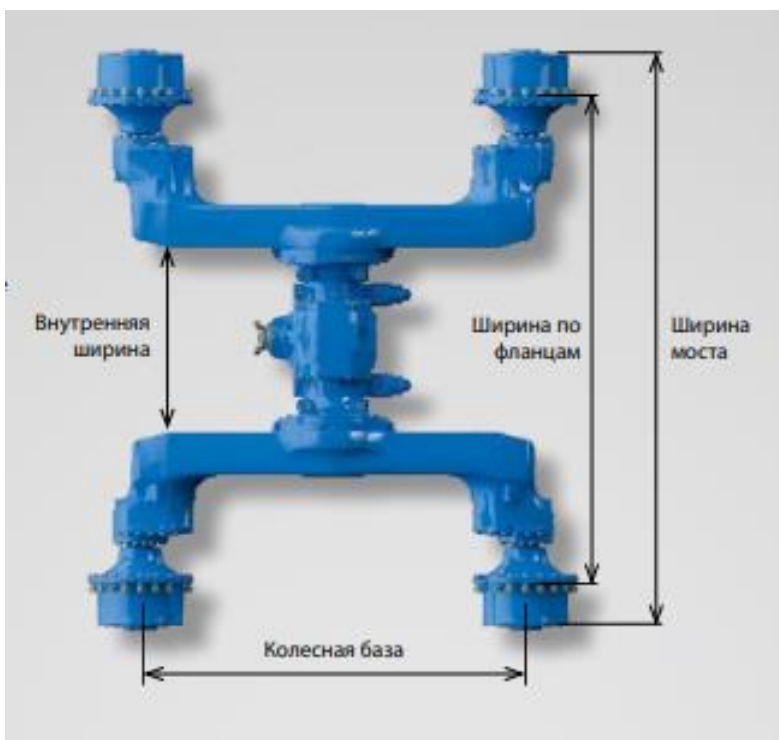

Рис.7. U-образных мост для автобуса фирмы ZF

Для сочлененных троллейбусов ZF предлагает порталный мост с электроприводом(рис.). В таком ТС реализована более доступная пассажирская зона без ступенек и без поднятой платформы. Более быстрая посадка и высадка пассажиров и более короткое время остановок способствуют более высокой средней скорости. Это означает, что каждый день можно перевозить больше пассажиров.

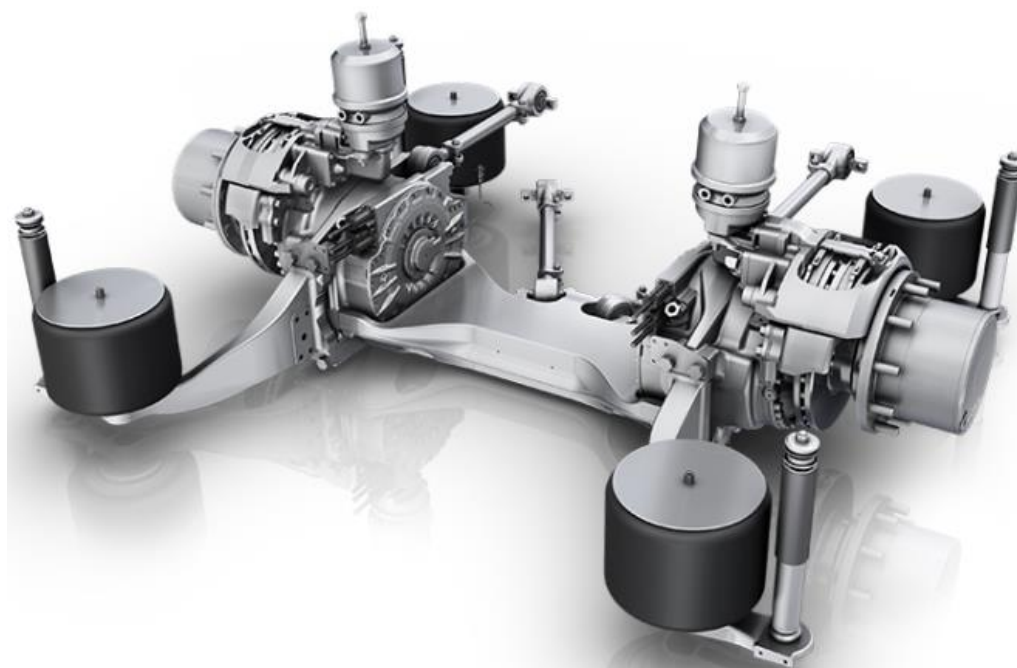
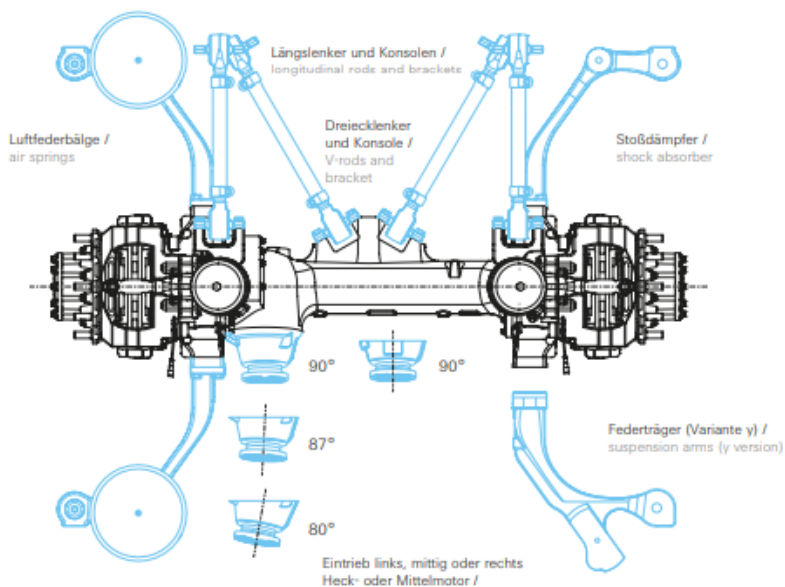

Рис.8. Общий вид моста ZF с электроприводом

Список литературы

1. Bogie axles for forestry machines. - [Электронный ресурс] – Режим доступа. - URL: <https://www.nafaxles.com/en/applications/forestry/> (Дата обращения 21.08.2020)
2. Portal Axle. - [Электронный ресурс] – Режим доступа. - URL: https://en.wikipedia.org/wiki/Portal_axle (Дата обращения 20.06.2020)
3. ZF Friedrichshafen AG. - [Электронный ресурс] – Режим доступа. - URL: https://www.zf.com/products/en/buses/products_40065.html (Дата обращения 22.06.2020)
4. Гаспарянц, Г.А. Главная передача автомобиля. (Альбом черт. и метод. указания по проектированию). М-во высш. и сред. спец. образования РСФСР. Моск. автомех. ин-т. Кафедра "Автомобили". - Москва: [б. и.], 1973. - 14 с., 29 л. ил.
5. Карунин, А.Л. Конструкция автомобиля. Шасси. МГТУ «МАМИ». - Москва, 2000. – 529 с.
6. Селиванов, И.И. Автомобили и транспортные гусеничные машины высокой проходимости. - Москва: Издательство «Наука»1967. – 278 с.
7. Яскевич З. Ведущие мосты. - Варшава: Издательство «Машиностроение»1977. – 604 с.
8. Патент СССР SU 415179 A2/1974.02.15.02.1974 Зотов А.В., Паращенко Р.Н. Двухрядный дифференциальный колесный редуктор// Патент СССР 415179 A2.